

使用维护手册

Z1C-DK-2-26

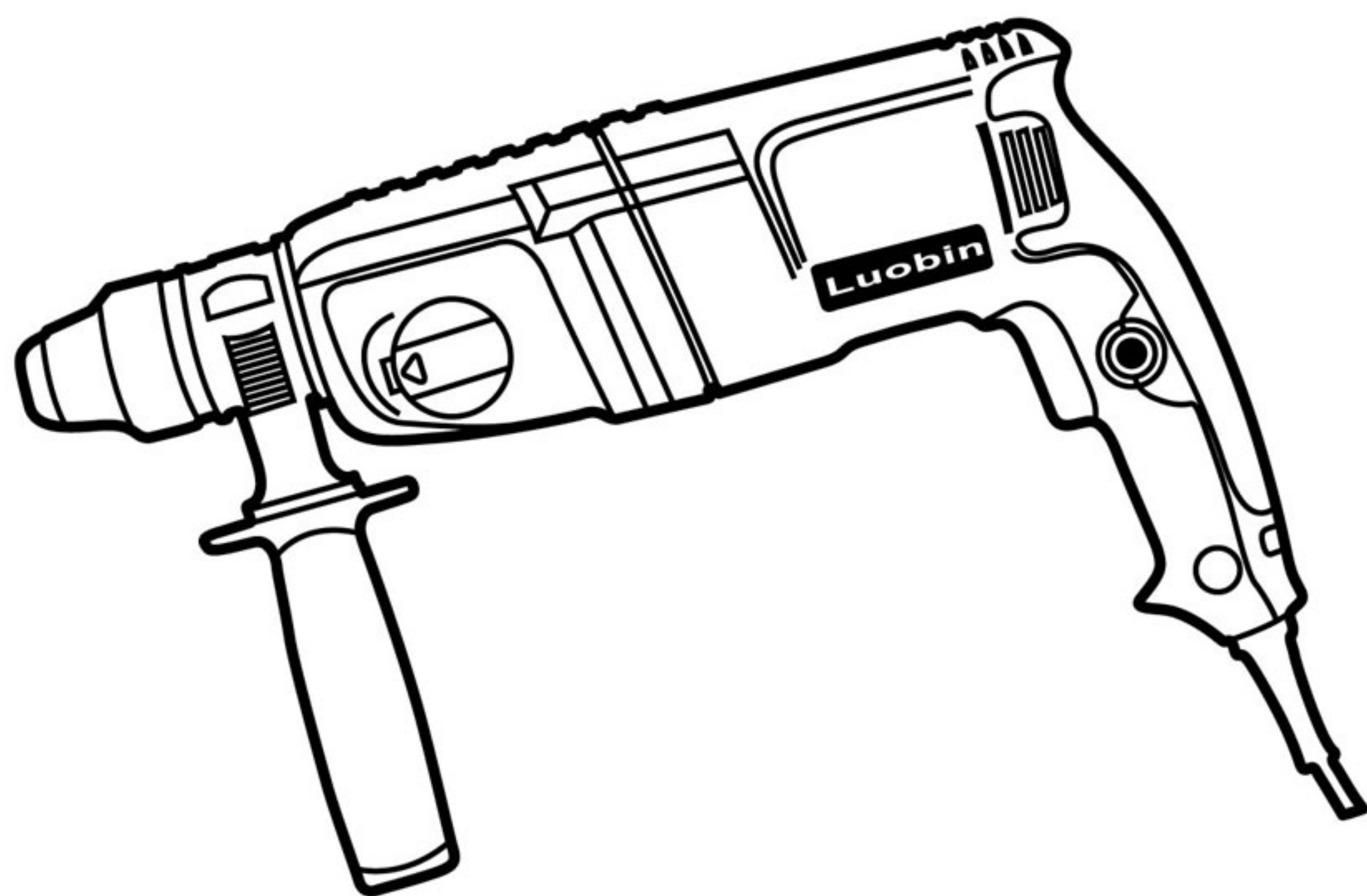

浙江罗宾机电工具有限公司
ZHEJIANG LUOBIN MACHINERY&POWER TOOLS CO.,LTD

警告！使用前请仔细阅读本手册

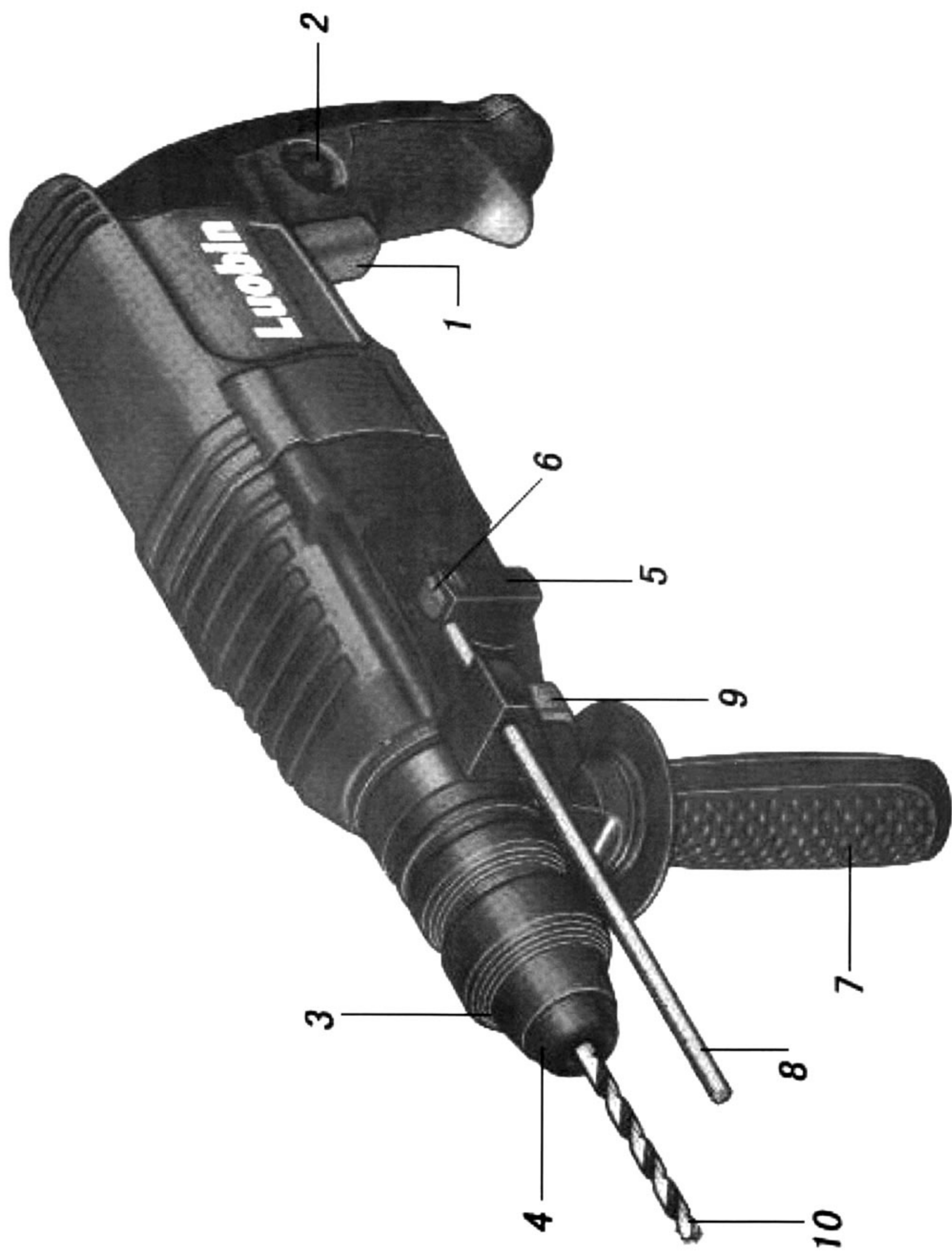

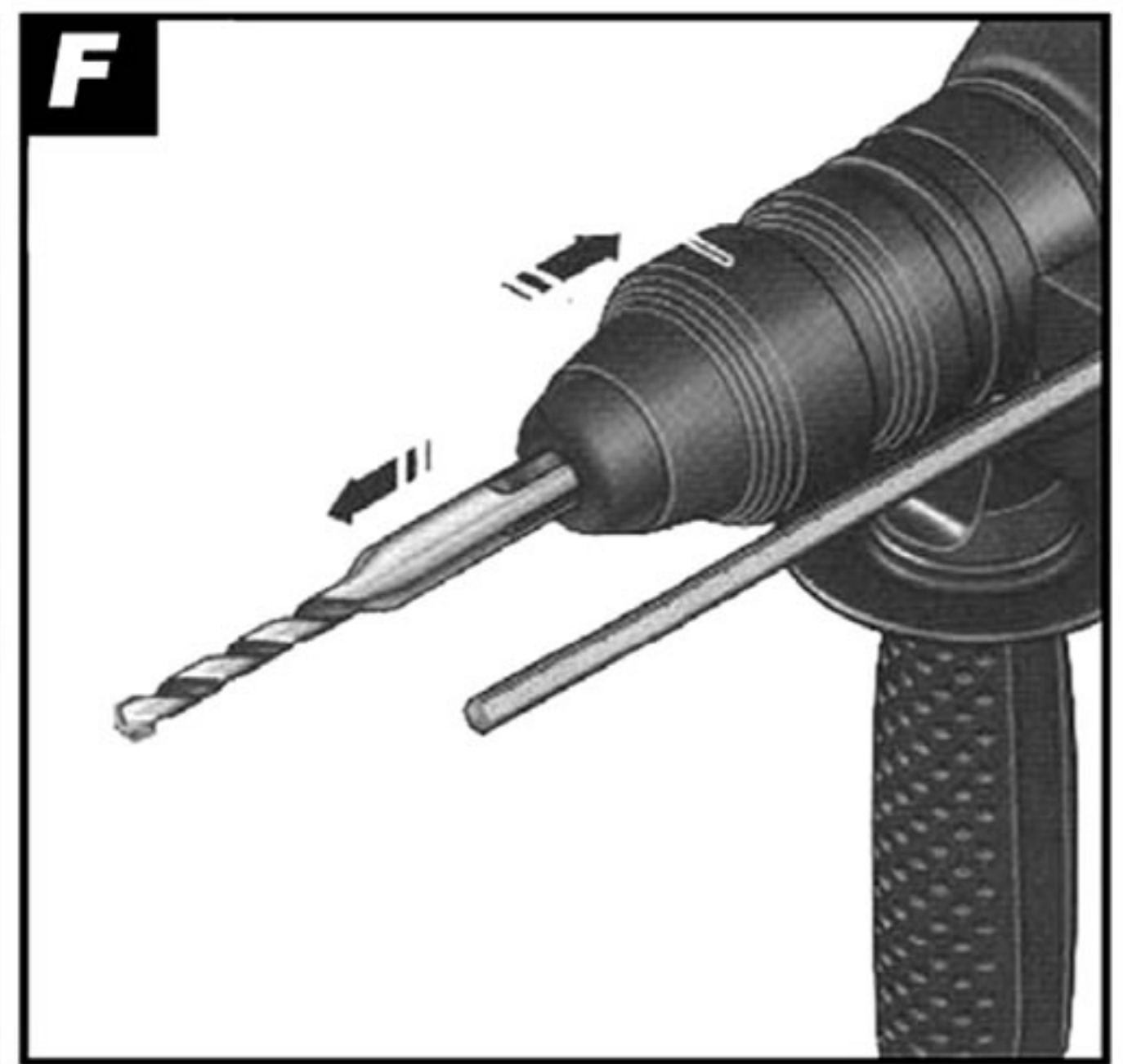
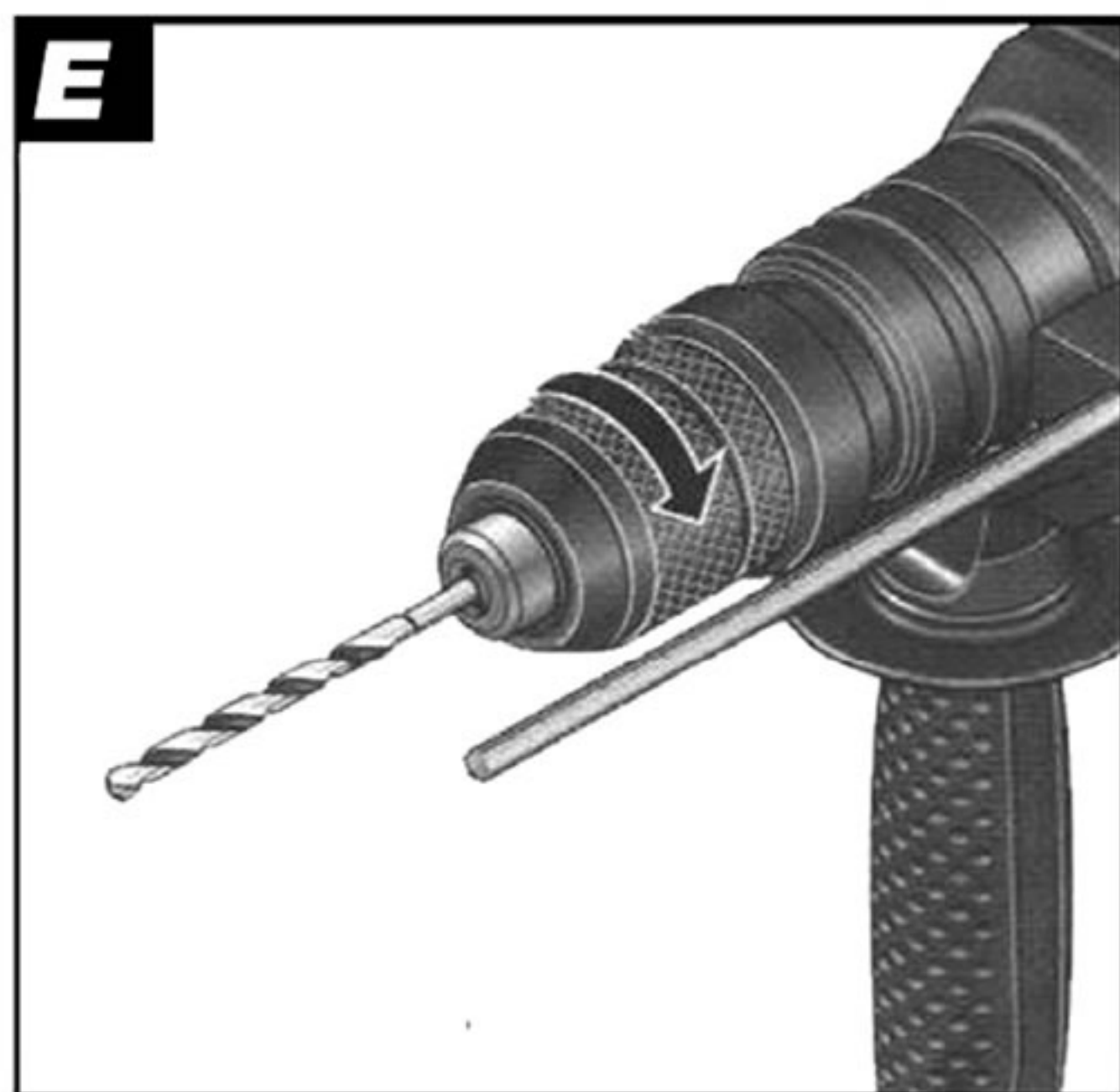
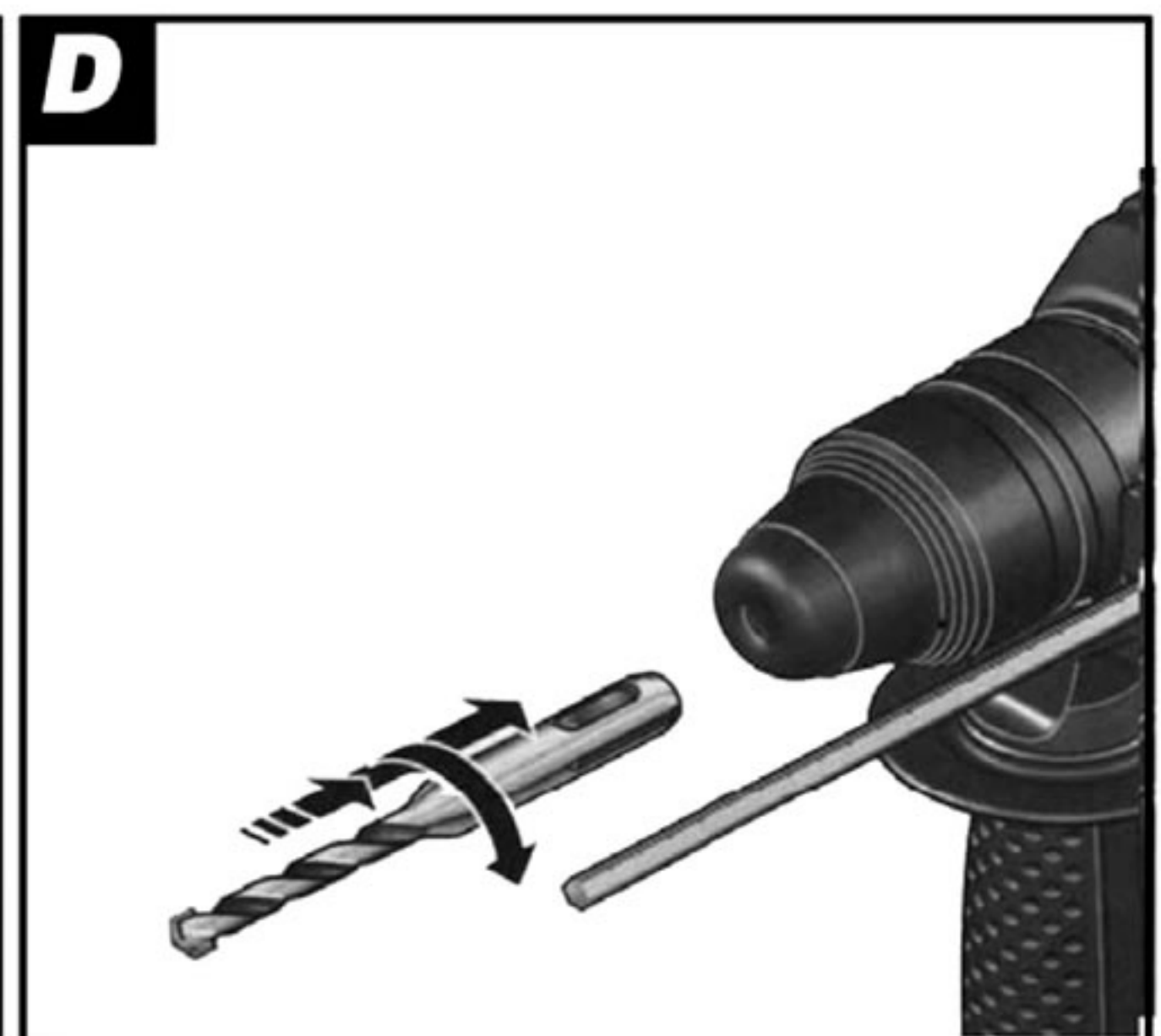
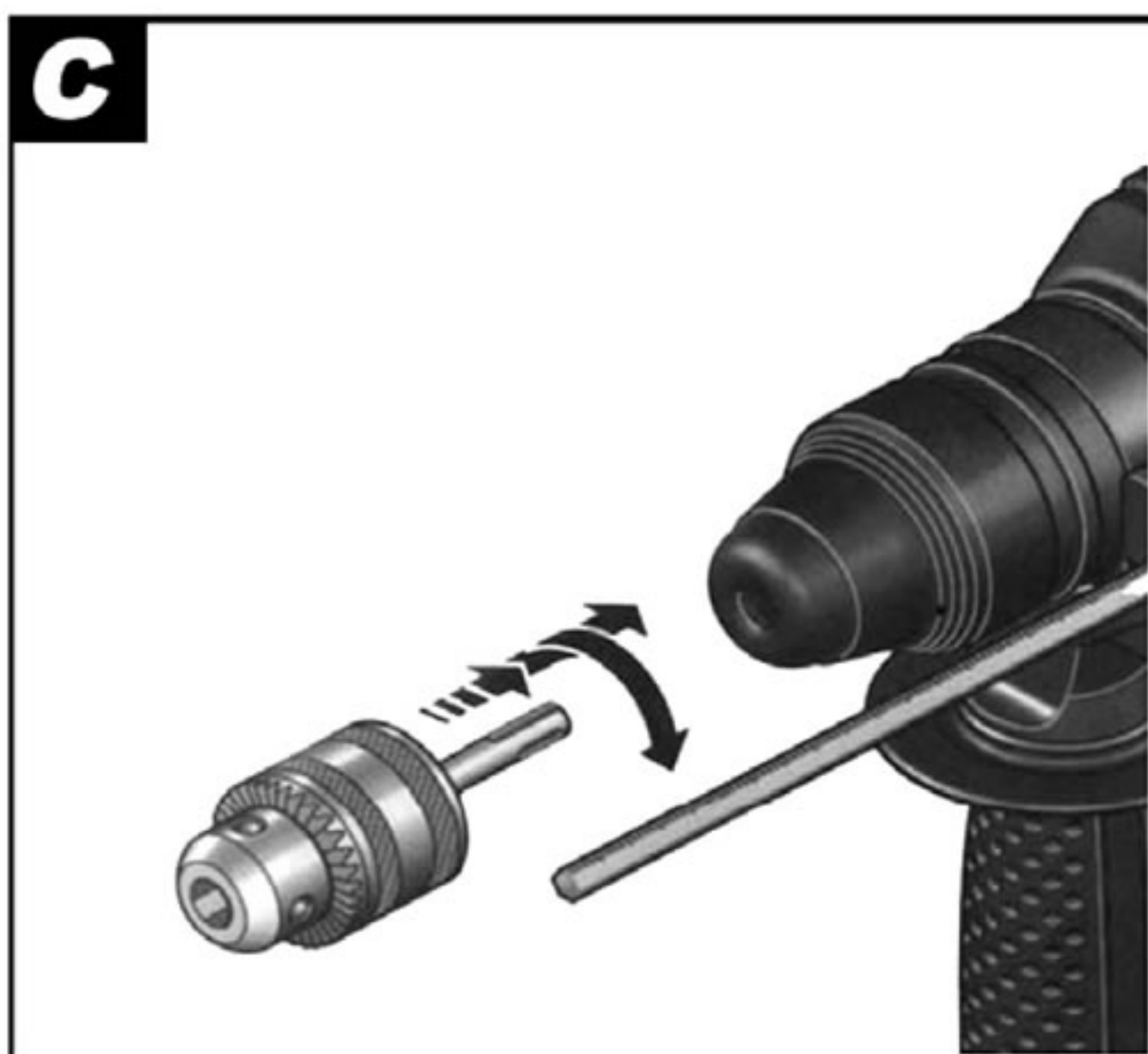
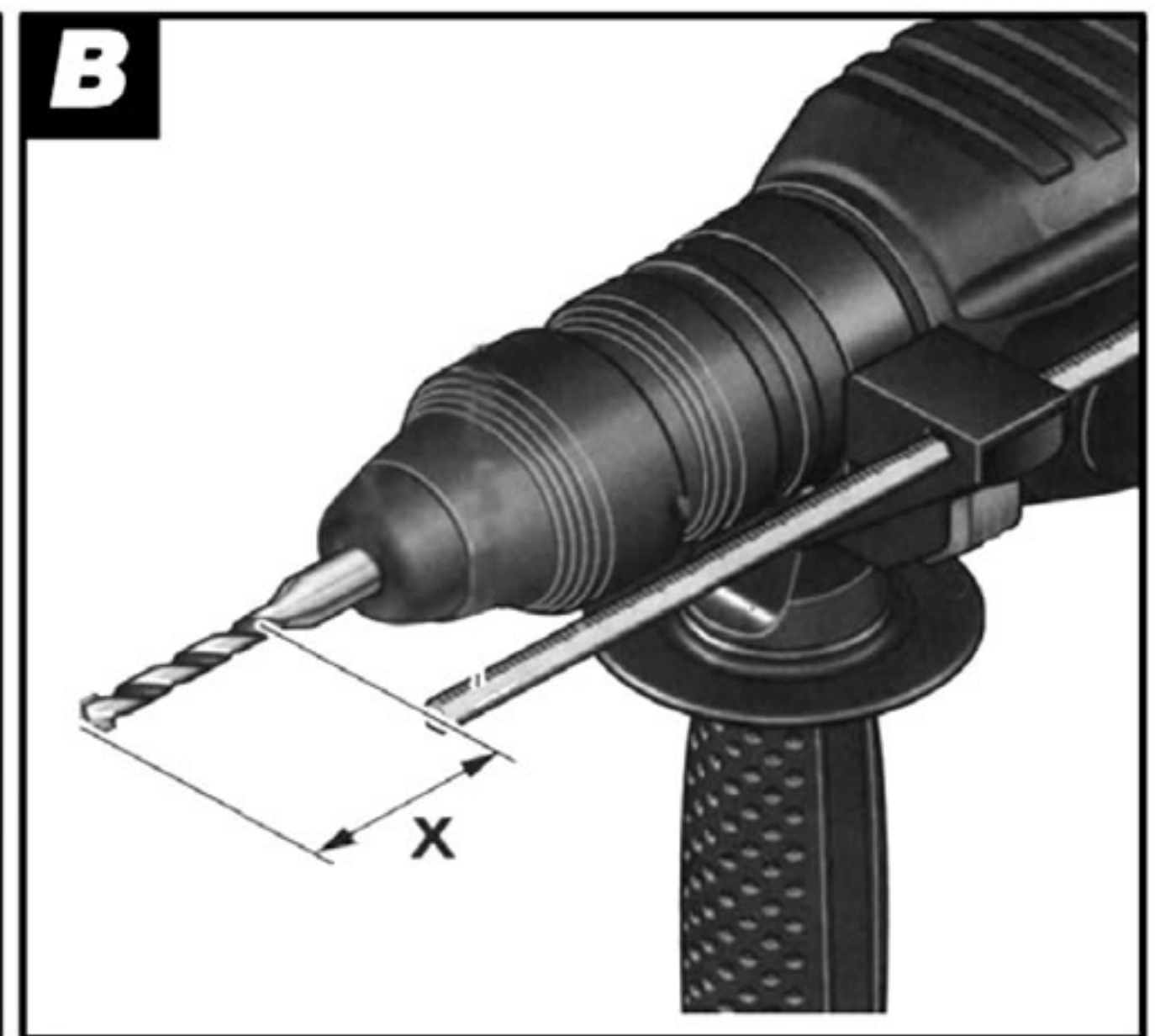
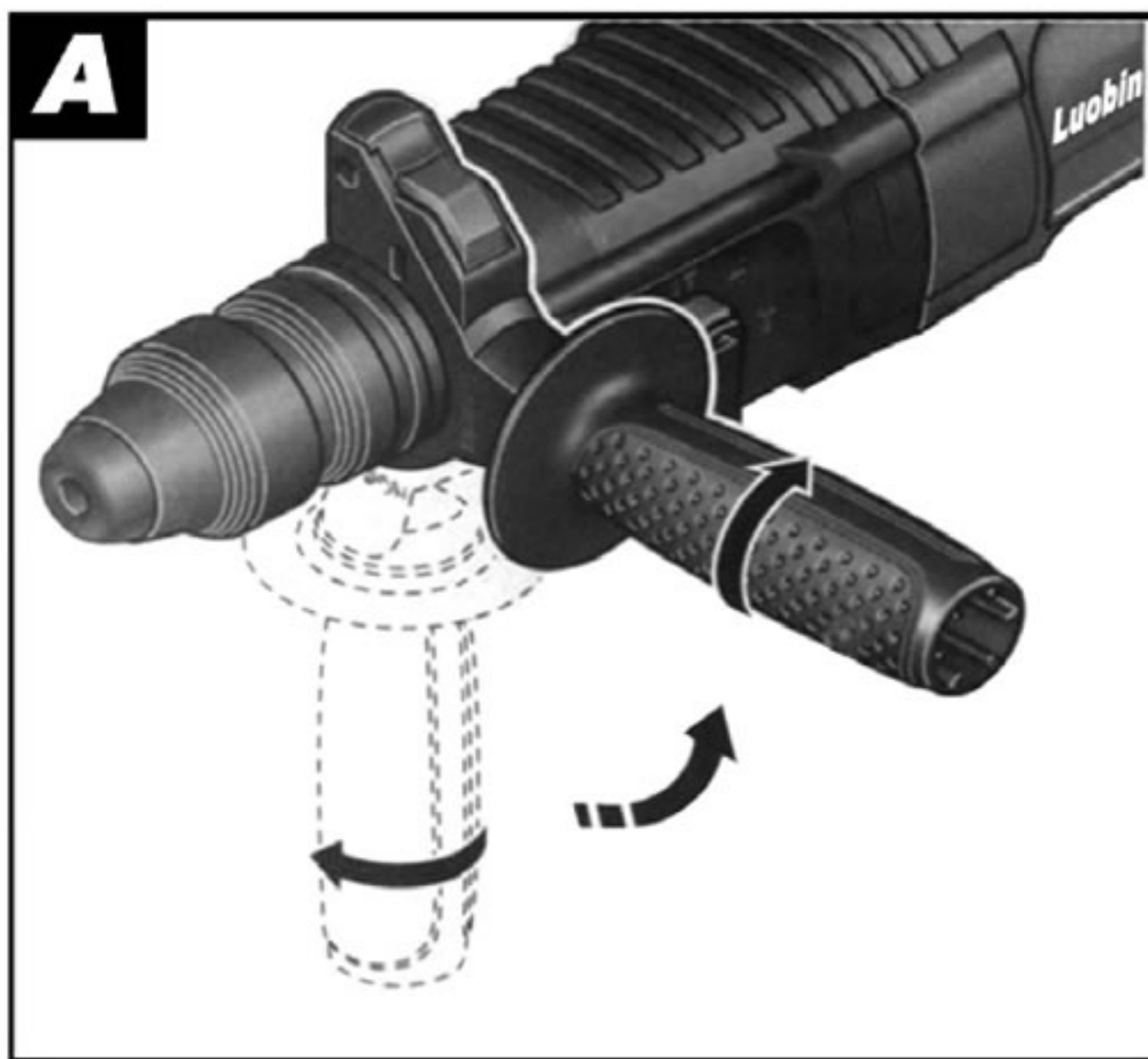

针对电动工具的一般性警告提示



阅读所有的警告提示和指示。如未确实遵循警告和指示，可能导致电击、火灾或其他的严重伤害。

妥善保存所有的警告提示和指示，以便日后查阅。在警告提示和指示中使用的“电动工具”是指必须连接电源的电动工具（配备电线）和使用蓄电池的电动工具（无电线）。

1) 工作场所的安全规章

- a) 工作场所必须保持干净并且照明要充足。杂乱或昏暗的工作场所容易导致意外。
- b) 不可在有爆炸危险的环境下操作本电动工具。有爆炸危险的环境是指充斥了易燃液体、瓦斯或尘埃的工作场所。操作机器时会产生火花，火花容易引燃尘埃或易燃蒸汽。
- c) 操作机器时不可让儿童或旁观者靠近工作场所。工作时如果因为第三者的干扰而分散注意力可能导致操作失控。

2) 使用电器用品的安全指示

- a) 使用的插座必须能够配合电动工具的插头。切勿擅自更改插头。转接插头不可以和接了地线的电动工具一起使用。使用机器出厂的原装插头和合适的插座可以降低遭受电击的危险。
- b) 避免让身体碰触接地的物体，例如水管、散热器、电炉和冰箱等。如果您的身体接地了，非常容易遭受电击。
- c) 机器必须远离雨水和湿气。如果让水渗入电动工具中，会提高作业者遭受电击的危险。
- d) 正确地处理电线。不可以使用电线提携电动工具、悬挂电动工具或者以抽拉电线的方式拔出插头。电线必须远离高温、油垢、锋利的边缘和转动中的机件。电线如果受损或缠绕在一起，会提高操作者遭受电击的危险。
- e) 如果在户外使用电动工具，只能使用合适的户外专用延长线。使用合格的户外专用延长线，可降低操作者遭受电击的危险。
- f) 如果无法避免的，必须在潮湿的环境中

使用本电动工具，得使用剩余电源保护开关。使用剩余电源保护开关可以预防遭受电击。

3) 针对操作者的安全指示

- a) 工作时务必要全神贯注，不但要保持头脑清醒更要理性的操作电动工具。疲惫、喝酒或服用毒品、兴奋剂、药物之后，切勿操作电动工具。使用电动工具时只要稍微分心便可能发生后果严重的意外。
- b) 穿好您个人的防护装备并戴上护目镜。根据所使用的电动工具穿戴合适的防护装备，例如防尘面罩、止滑工作鞋、安全帽或耳罩，可降低工作伤害的发生机率。
- c) 避免意外启动机器。插上插头并且/或安装蓄电池之前，提起或搬运机器之前，务必先检查电动工具是否在关闭状况。如果您在提携电动工具时，手指碰触了开关，或者在连接电源时，起停开关仍然设定在开动位置，都可能造成极严重的意外。
- d) 开动电动工具之前必须拆除仍然在机器上的调整工具/或螺丝扳手。如果机器已经开始转动，而机器上仍然插着调整工具，很容易伤害使用者。
- e) 避免错误的持机姿势。操作机器时要确保立足稳固，并要随时保持平衡。正确的操作姿势能够帮助您在突发状况下及时控制住电动工具。
- f) 穿着合适的工作服，工作时不可以穿太宽松的衣服，也不可以戴首饰。不可以让头发、衣服和手套接触机器上的转动机件。宽松的衣物、长发或首饰容易被卷入转动的几件中。
- g) 如果能过在机器上安装吸尘装置、集尘装备，务必按照指示安装此类辅助工具，并且正确地操作该装置。使用吸尘装备可以防止工作尘危害人体。

4) 小心地使用和处理电动工具

- a) 勿让机器承载过重的负荷。根据工作性质选择合适的电动工具。正确地选用电动工具可以在规定的功率范围中，更有效率更安全的操作机器。

- b) 勿使用开关故障的电动工具。如果无法正常操控起停开关，极容易在操作机器时产生意外。尽快将故障的机器送修。
- c) 在调整机器设定、更换零件或不使用时，都必须先从插座上拔出插头并且/或取出蓄电池。这个预防措施可以避免不小心开动电动工具。
- d) 不使用电动工具时，必须把机器存放在儿童无法取得之处。勿让不熟悉机器操作方法及未阅读本说明书的使用本机器。让经验不足的人操作电动工具容易发生意外。
- e) 细心地保养、维护电动工具。检查机器上的转动零件是否运作正常，并确定是否有零件断裂或损坏。故障的机件会影响电动工具的运作功能。使用机器之前务必先更换或修理故障的机件。若未彻底执行机器的维护工作容易导致工作意外。
- f) 切割工具必须保持锋利、清洁。经过细心保养而且刃锋利的切割工具不易被夹住，而且较容易操作。
- g) 遵照这些指示电动工具、配件及安装在机器上的工具。另外也无法再注意有关及其操作方式及机器使用范围的解说。如果使用电动工具执行不符合该机器性能的工作，极容易发生意外。

5) 检修服务

- a) 只能将电动工具交给合格的专业人员检修。检修时只能换装原厂零、配件。唯有如此才能确保机器的安全性能。

针对机器的安全指示

- **佩戴耳罩。**工作噪音会损坏听力。
- **请使用电动工具附带的辅助手柄。**如果无法控制好电动工具容易造成伤害。
- **使用合适的侦测装置侦察隐藏的电线，或者向当地的相关单位寻求支援。**接触电线可能引起火灾并让操作者触电。损坏了瓦斯管会引起爆炸。凿穿水管不仅会造成严重的财物损失，也可能导致触电。

- **工作时必须要双手握紧电动工具，并且要确保立足稳固。**使用双手比较能够握稳电动工具。
- **固定好工件。**使用固定装置或老虎钳固定工件，会比用手持工件更牢固。
- **勿加工含石棉的物料。**石棉可能致癌。
- **如果操作机器时会产生有害健康、易燃或可能引爆的飞尘废尘，务必采取适当的防护措施。**例如针对某些可能导致癌症的尘埃，务必戴上防尘面具，如果能够在机器上安装吸尘器，也要加装此机件。
- **工作场所必须保持清洁。**不同的工作尘经过混合后容易产生化学反应，十分危险。轻金属尘容易着火或引起爆炸。
- **等待电动工具完全静止后才能够放下机器。**机器上的工具可能在工作中被夹住，而令您无法控制电动工具。
- **勿使用电线已经损坏的电动工具。**如果电源电线在工作中受损，千万不可触摸损坏的电线，并马上拔出插头。损坏的电线会提高使用者触电的危险。

功能解说

阅读所有的警告提示和指示。如未确实遵循警告提示和指示，可能导致电击、火灾或其他的严重伤害。

翻开标示了解机器详解图的折叠页。阅读操作指南时必须翻开折叠页参考。

按照规定使用机器

本电动工具可以在混凝土、砖墙、和石材场进行震动钻。另外也可以使用本电动工具在木材、金属、陶材和塑料上进行无震动功能的正常钻。配备电子调速装置

技术数据

电 锤	单位	
产品型号		Z1C-DK-2-26
标称输入功率	W	800
冲击次数	/min	0-4000
冲击强度	J	0-3,0
标称转速	r/min	0-900
最大钻孔直径		
混凝土	mm	26
土墙 (使用空心钻头)	mm	68
钢板	mm	13
木材	mm	30
重量符合	kg	2.7
绝缘等级		II

本说明书提供的参数是以220/230V为依据，於低电压地区，此数据有可能不同

机器的编号和电动工具详解图上的编号一致。

- 1 电源开关
- 2 电源开关自锁按钮
- 3 SDS-plus 快换套
- 4 防尘盖
- 5 功能旋钮
- 6 功能旋钮解锁按钮
- 7 辅助手柄
- 8 深度尺
- 9 调整深度尺按键
- 10 SDS-plus 钻头

➤ 维修电动工具或换装零、配件之前，务必从插座上拔出插头。

辅助手柄

➤ 操作电动工具时务必使用辅助手柄 7。

转动辅助手柄 (参考插图 A)

您可以根据需要改变辅助手柄 7 的位置，以提高工作安全和增加工作的舒适性。

朝着逆时方向转动辅助手柄 7。把辅助手柄 7 摆动到需要的位置。接着再朝顺时针方向转紧辅助手柄 7。

注意：辅助手柄的固定套圈位必须在机壳上的固定套圈专属凹槽中。

调整钻深 (参考插图 B)

使用深度尺 8 可以设定需要的钻深,参考图 B。

按下调整深度尺的自锁按键 9, 再把深度尺装入辅助手柄 7 中。

深度尺 8 上的肋纹必须朝下。

把 SDS-plus 工具插入 SDS-plus 接头 3 中, 并把工具推到底。如果未安装好工具, 会影响设定深度的准确性。适当调整深度尺, 从钻咀尖端的距离必须和需要的钻深 X 一致。

安装

选择夹头和工具

进行锤钻和凿削时, 必须使用能够安装在 SDS-plus-夹头上的 SDS-plus-工具。

在木材、金属、陶瓷和塑料上进行无震动功能的正常钻时必须使用无 SDS-plus 系统的工具 (例如有圆柱柄的 HSS 钻头)。使用此类钻头时必须要在机器上安装快速夹头或齿环夹头,

指示：不可以使用无 SDS-plus 系统的工具进行锤钻和凿削! 没有 SDS-plus 系统的工具和夹头会在进行锤钻和凿削时受损。

更换快速夹头方法

必须在机器上安装合适的夹头 (齿环夹头, 快速夹头或附件) 后, 才能使用无 SDS-plus 的工具 (例如有圆柱柄的 HSS 钻头)。

安装夹头 (参考插图 C)

清洁接头柄的末端并在接头柄末端涂抹少许油脂。

把快速夹头的接头柄拧入机器的工具接头中, 至接头柄自动锁定为止。

抽拉快速夹头, 以确定夹头是否已经锁定了。

拆卸齿环夹头

向后抽拉锁定快换套 3, 接着便可以拔出快速夹头

操作

操作机器

➤ 注意电源的电压! 电源的电压必须和电动工具铭牌上标示的电压一致。

设定操作模式

使用冲击/转动停止开关 5, 设定电动工具的操作功能。

指示：务必先关闭电动工具, 然后才可以改变操作功能! 否则会损坏电动工具。

变换操作功能时必须先按下解锁按键 6, 接着再把冲击/转动停止开关 5 拧转到需要的功能上, 转换功能时必须能够听见开关衔合的声响。

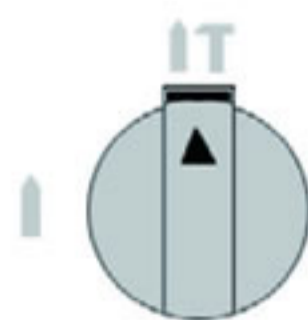

在混凝土或石材上进行时的
调定

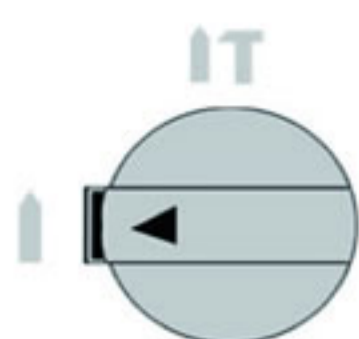

在木材、金属、陶材和塑料上进行正常钻的开关位置

开动/关闭

按下电源开关 1: 可以开动电动工具。

锁定电源开关: 按住电源开关并同时按下锁紧键 2。

关闭电动工具: 放开电源开关 1 如果电源开关 1 被锁定了, 先按下电源开关紧接着再放开开关。

调整转速/冲击次数

随着在电源开关 1 上施压大小, 可以无极式地提高或降低转速/冲击次数。

轻按起停开关 1. 机器以低转速/冲击次数运作。增强施加在起停开关上的压力, 可以提高机器的转速/冲击次数。

过载离合器

- 如果工具卡住了, 传往主轴的动力会中断。此时会产生非常大的扭力。因此操作机器时务必要用双手握紧机器, 并且要确保立足稳固。
- 如果电动工具卡住了, 先关闭电源或电动工具开关, 再取出工具。开动工具被卡住了, 会产生很高的反应力矩。

维修和服务

维修和清洁

- 维修电动工具或换装零、配件之前, 务必把插座上的插头拔出。
- 电动工具和通风间隙都必须保持清洁, 这样才能够提高工作品质安全性。
- 如果防尘盖环损了必须马上更换。最好委托本公司的顾客服务处换装。

每次操作完毕后, 都得清洁工具接头 4。

本公司生产的电动工具都经过严密的品质检验, 如果机器仍然发生故障, 请将机器按说明书地址送制造商进行维修。

询问和订购配件时, 务必提供机器铭牌上标示的产品型号代码。

服务与顾客咨询

有关及其分解图和备用零件的资料请参阅:

www.luobin.cn

有关保证, 维修或更换零件事宜, 请向制造商查询。

网址: www.luobin.cn

制造商公司名: 浙江罗宾机电工具有限公司

制造商地址: 中国.浙江省乐清市虹桥镇溪西工业区 B-3#

邮编 325608

客户服务热线:0577-62335116

总机:0577-62335333

传真:0577-62336733

电邮: luobin@luobin.cn

处理废弃物

必须以符合环保的方式, 回收再利用损坏的机器、附件和废弃的包装材料。

本公司保留修改权。

罗宾公司2-26电锤零件清单

编号	名称规格	数量	编号	名称规格	数量	编号	名称规格	数量
1	防尘圈	1	36	16×3.5“O”形圈	1	71	挡风圈	1
2	钢丝挡圈15×1.5	1	37	8.75×3.5“O”形圈	1	72	ST3.5×9自攻螺钉	2
3	垫片22×16×1.5	1	38	后位套	1	73	垫片3.5×6×0.6	2
4	钢丝挡圈20×1.5	1	39	孔用钢丝挡圈25×2	1	74	定子	1
5	快换套	1	40	冲击活塞	1	75	电感	2
6	垫片32×21×4	1	41	15×3“O”形圈	1	76	机壳	1
7	定位卡圈	1	42	铝活塞	1	77	电极半环	2
8	塔形弹簧	1	43	活塞销	1	78	碳刷架体	2
9	ST4.5×45自攻螺钉	4	44	活塞销垫片	1	79	碳刷	2
10	Z形弹簧	1	45	钢套	1	80	碳刷架	2
11	10×3“O”形圈	1	46	铝支架密封圈	1	81	正反转定位扭簧	2
12	旋扭	1	47	U形压板	1	82	发条弹簧	2
13	旋扭用弹簧	1	48	铝支架	1	83	手柄后盖	1
14	旋扭锁	1	49	24×2.5“O”形圈	1	84	ST4.2×25自攻螺钉	3
15	头壳	1	50	HK0709滚针轴承	1	85	开关	1
16	骨架油封30	1	51	中间轴	1	86	ST3.5×10自攻螺钉	1
17	滚针轴承套	1	52	599滚动轴承	1	87	电缆压板	1
18	滚针轴承3012	1	53	扭簧	1	88	电缆线	1
19	卡圈	1	54	扭簧座	1	89	电缆护套	1
20	垫片42×31×2	2	55	轴套	1	90	电缆护套外壳	1
21	轴用钢丝挡圈30	2	56	摆杆轴承	1	91	透明标牌	1
22	脱扣弹簧	1	57	K15滚针轴承	1	92	不干胶铭牌	1
23	40牙脱扣齿轮	1	58	33牙齿轮	1	93	夹紧带	1
24	连接销	4	59	33牙齿轮回位弹簧	1	94	夹紧螺钉	1
25	φ7钢珠	1	60	弹簧座	1	95	付手柄座	1
26	气缸头	1	61	弹簧座密封垫	1	96	付手柄	1
27	O型圈21×2	1	62	弹簧座保护垫	1	97	标尺按钮	1
28	汽缸	1	63	609滚动轴承	1	98	标尺弹簧	1
29	传动销2.5×12	3	64	609轴承垫片	1	99	标尺	1
30	脱扣盘	1	65	609轴承压板	1			
31	骨架油封圈 8	1	66	螺杆M4×8	2			
32	止冲圈	1	67	转子	1			
33	冲击杆	1	68	隔电圈	1			
34	钢丝挡圈25×1.5	1	69	607滚动轴承	1			
35	前位套	1	70	缓冲套	1			

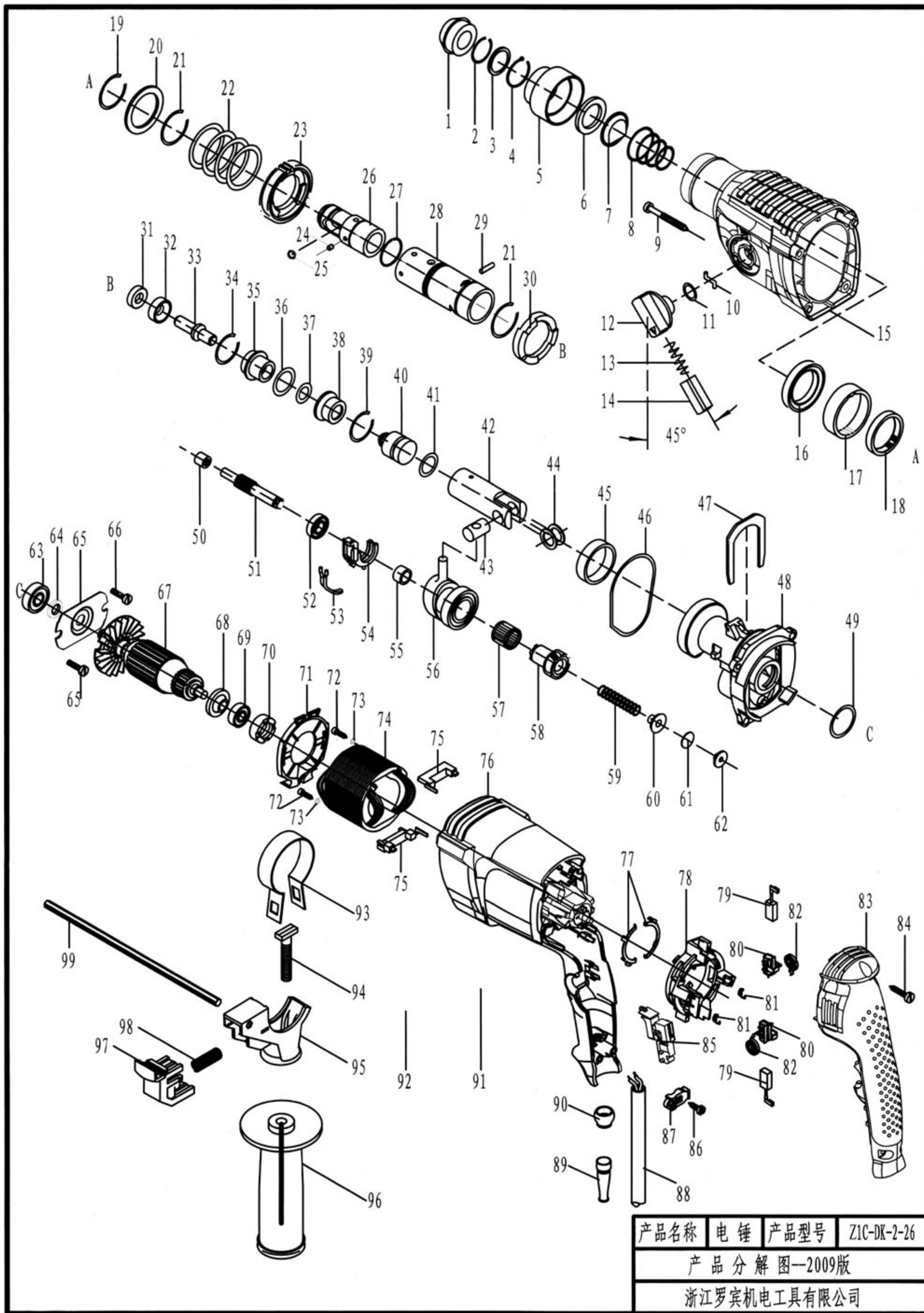



浙江罗宾机电工具有限公司
ZHEJIANG LUOBIN MACHINERY&POWER TOOLS CO.,LTD

地址:浙江省乐清市虹桥镇溪西工业区B-3号

电话: 0577-62335116 0577-62337075

总机: 0577-62335333

传真: 0577-62336733

邮箱: luobin@luobin.cn

网址: www.luobin.cn